

VOLLMER®

Bauanleitung für „Köhlerei“ Nr. 3602
Instructions for „Charcoal works“ No. 3602
Instructions d'assemblage pour „Charbonnierie“ No. 3602
Bouwbeschrijving voor „Houtskoolbrundera“ No. 3602
Instrucciones de montaje para „Producción de carbón“ No. 3602
Instruzione per la costruzione „Carbonaia“ No. 3602

Bitte legen Sie die Einzelteile nach Buchstabengruppen zusammen und beginnen Sie dann den Zeichnungen entsprechend mit dem Zusammenbau.

Arrange the individual parts by letter groups, and then begin assembling in accordance with the drawings.

Pour l'assemblage, il faut suivre l'ordre alphabétique des dessins, et dans chaque dessin l'ordre numérique des pièces.

De onderdelen volgens lettergroepen indelen en overeenkomstig de afbeeldingen monteren.

Ordenar las piezas por el orden de las letras indicadas para empezar con el montaje siguiendo el croquis.

Prego mettere insieme i pezzi singoli secondo gruppi alfabètico, poi cominciare il montaggio corrispondente ai disegni.

Inhalt/Contents/Contenu/Inhoud

1 = 1x	10 = 1x	19 = 1x	29 = 1x	50485 = 4x	50501 = 3x
2 = 1x	10a = 1x	20 = 1x	30 = 1x	50486 = 2x	60309 = 2x
3 = 1x	7 = 7x	21 = 1x	31 = 7x	50493 = 2x	60310 = 2x
4 = 1x	11 = 2x	22 = 2x	50479 = 1x	50494 = 1x	60311 = 2x
5 = 1x	12 = 2x	24 = 1x	50480 = 1x	50495 = 1x	60312 = 16x
6 = 1x	13 = 8x	25 = 1x	50481 = 2x	50496 = 1x	60313 = 1x
8 = 1x	14 = 4x	26 = 1x	50482 = 2x	50497 = 4x	60314 = 2x
9 = 1x	15 = 4x	27 = 1x	50483 = 2x	50498 = 1x	60315 = 2x
9a = 1x	16 = 2x	28 = 1x	50484 = 1x	50499 = 1x	60316 = 2x

Unsere Erzeugnisse entsprechen den Sicherheitsanforderungen an Spielzeug und dürfen deshalb das Verbandszeichen **DIN** tragen.

Wir verwenden den recyclefähigen Kunststoff Polystyrol .

Zum Erwerb dieses **VOLLMER**-Bausatzes gratulieren wir Ihnen. Sie haben beim Zusammenfügen bestimmt viel Freude, weil alles paßt und somit keine Nacharbeit erforderlich ist.

Ein erstklassiger Kunststoff-Kleber gehört dazu, um jede Enttäuschung auszuschließen.

VOLLMER Superzement S 30 und **Supranol 2000** - die giftfreien Superkleber - kleben sauber und verschweißen dauerhaft. Durch hohen Verzögerungseffekt wird vorzeitiges Austrocknen verhindert.

Superzement S 30 mit handlichem Pinselverschluß für großflächige Teile.

Supranol 2000 mit Feinkanüle für punktgenaues Arbeiten in der ergonomisch richtig geformten Flasche.

Irrtum und Änderungen vorbehalten.



 Vollmer GmbH & Co. KG, Postfach 40 09 20, D-70409 Stuttgart



Printed in Germany - Imprimé en Allemagne
Gedruckt in Duitstand

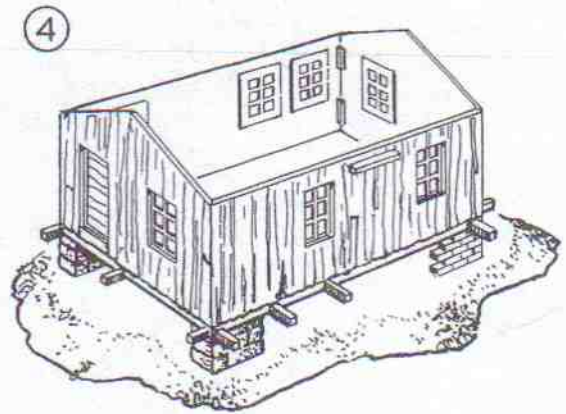
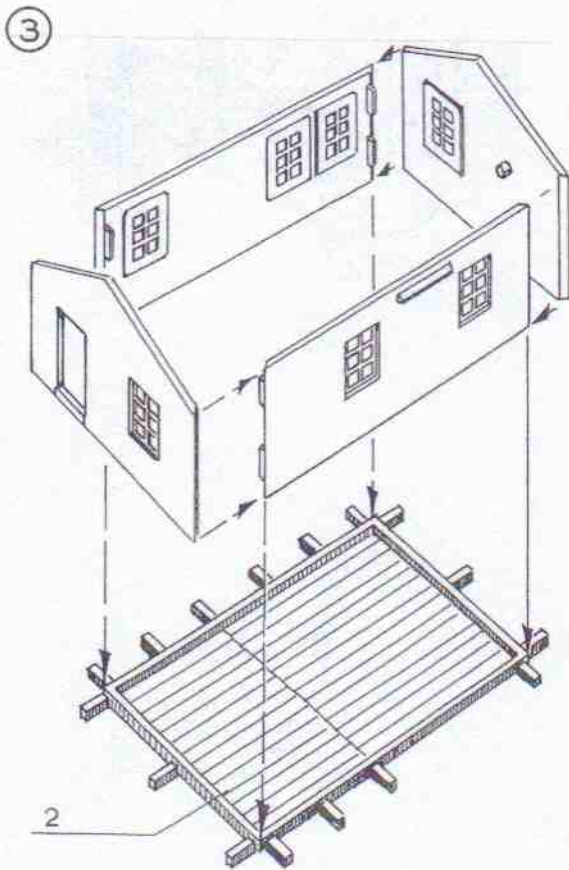
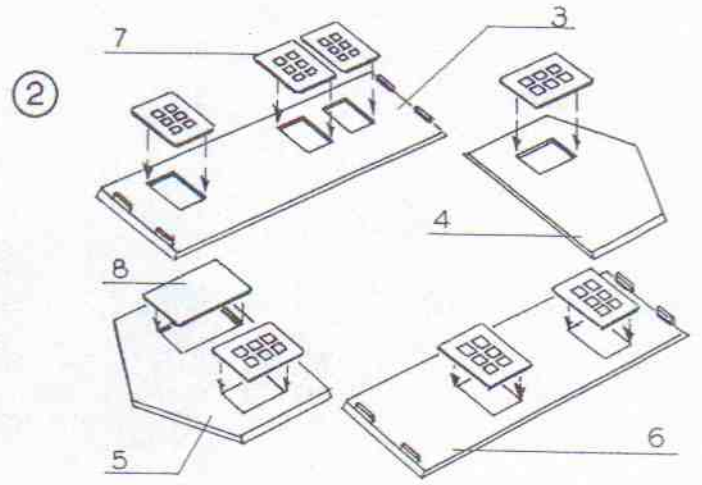
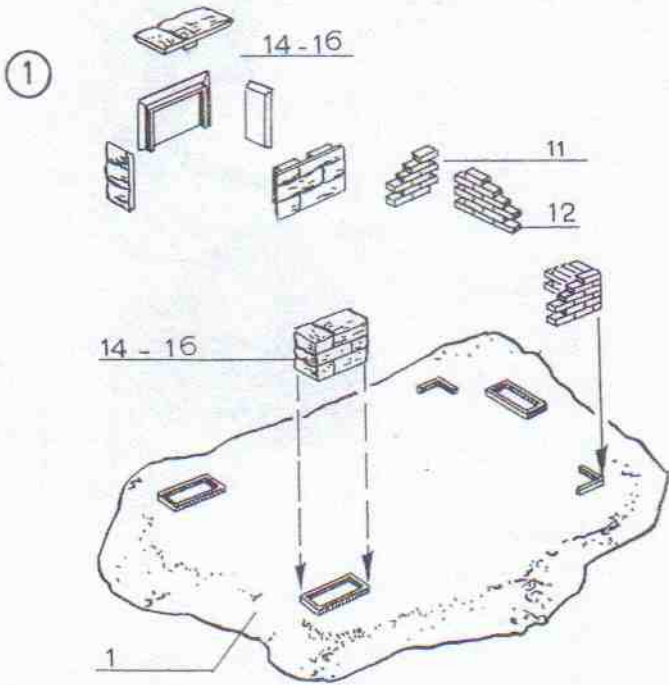

5

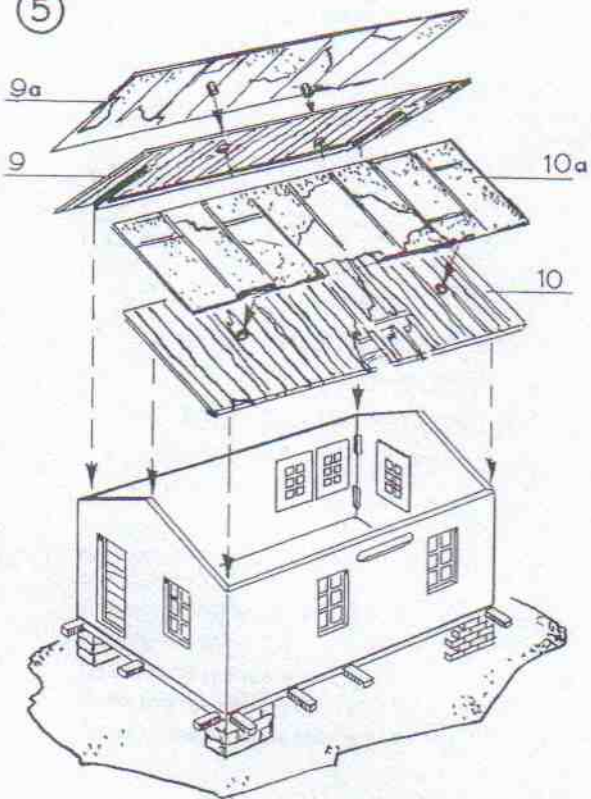

6

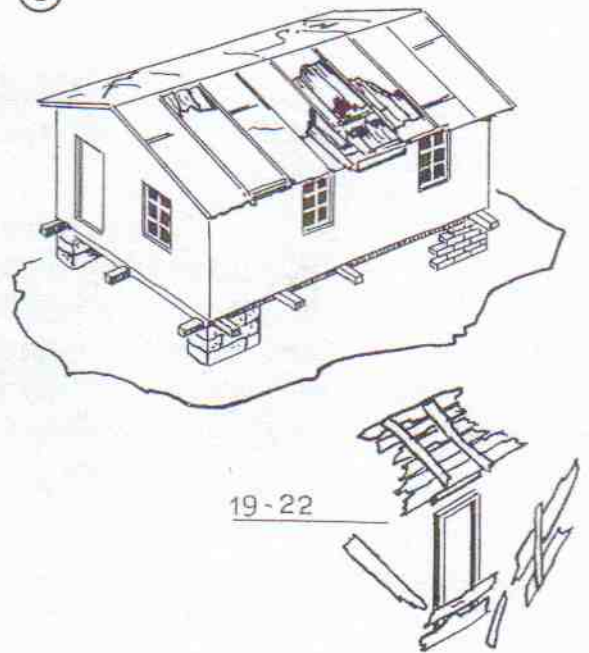

7

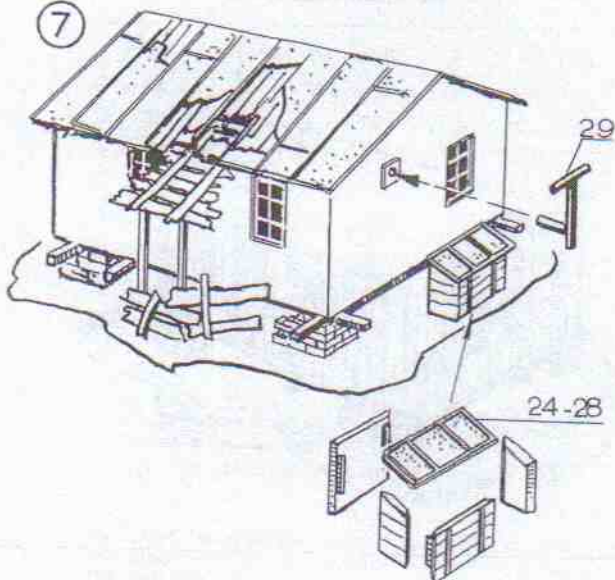

8

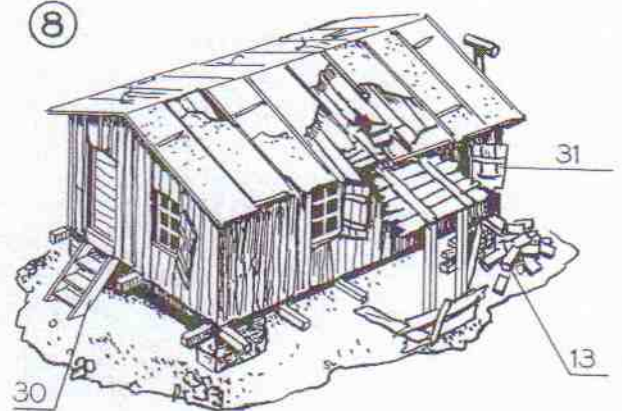

50481

3x50501

50481

50482

50483

50482

50479

50483

50480

4x 50485

50484

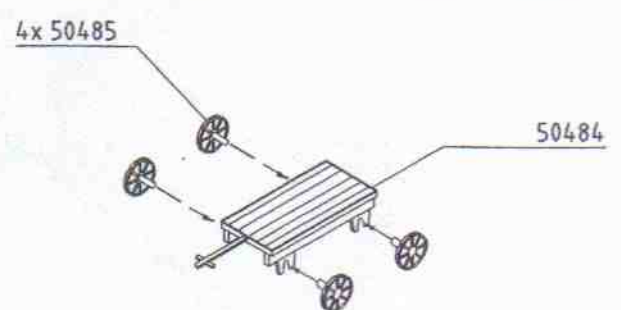
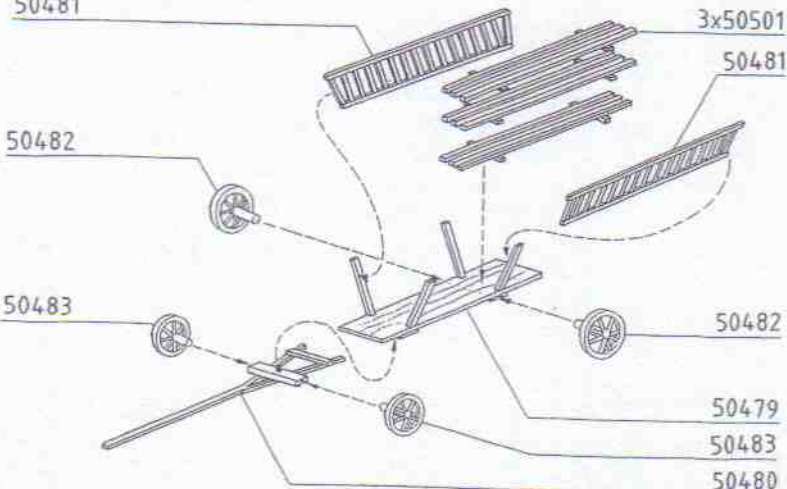

2x

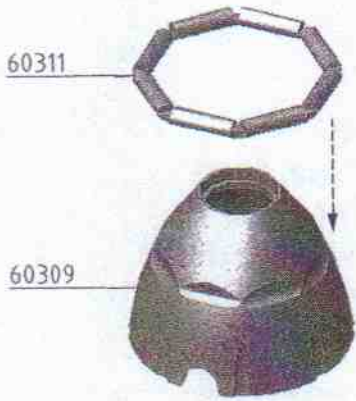

2x

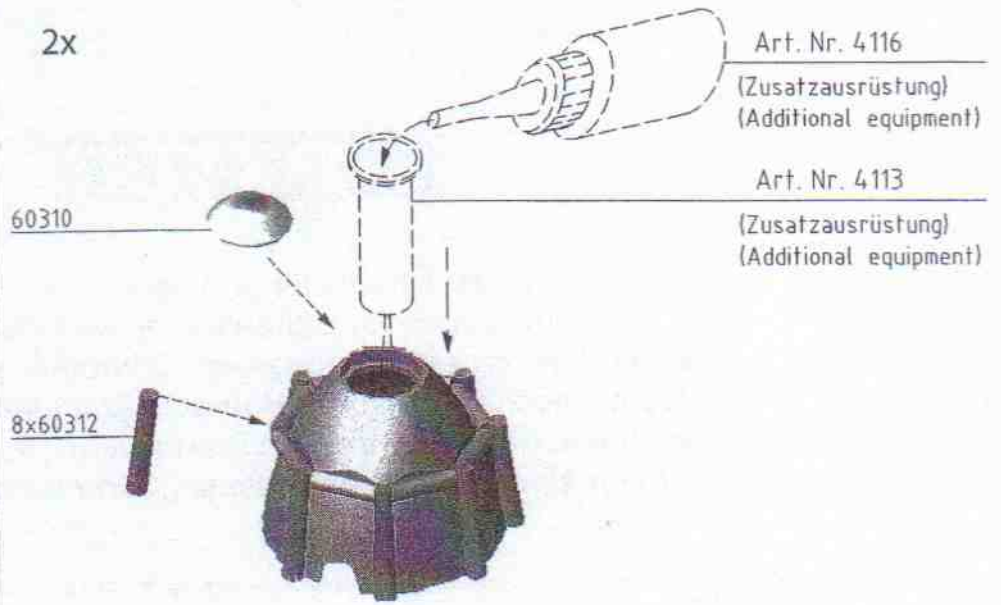

60313

2x60316

2x60314

2x60315

50499

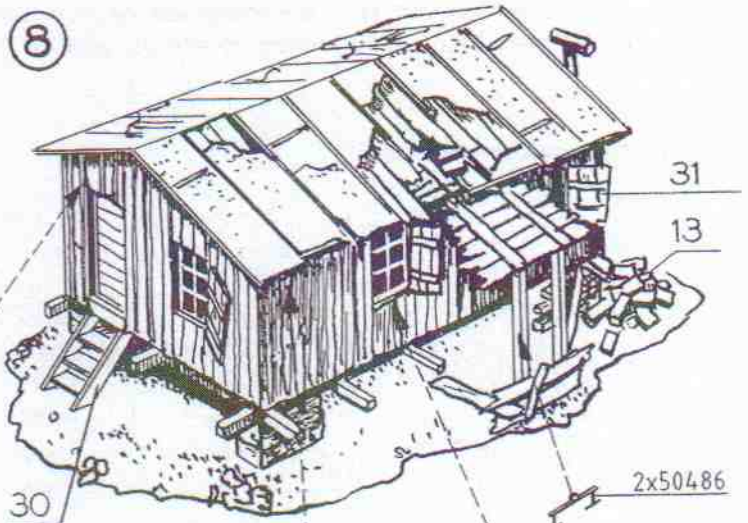

50494

2x50493

50495

50496